

✉ info@25-25-lesjeux.com

🌐 www.25-25-lesjeux.com

📷 [@2525lesjeux](https://www.instagram.com/2525lesjeux)

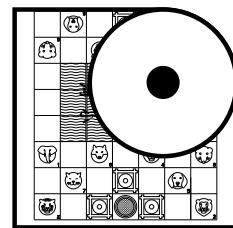

dou shou qi

Jeu de stratégie zéro déchet

Parce qu'on joue pas avec la planète



Fabriqué en France



Bois durable



Montage sans colle



Jeu à construire



Réflexion



Personnalisable



À partir de

dou shou qi

Jeu de stratégie zéro déchet

Parce qu'on joue pas avec la planète

 20 min

 2 joueurs

 +6 ans

Très peu de chose sont connues sur les origines de ce jeu, pourtant ce que nous savons est qu'il n'est probablement pas si vieux. Les seules traces de ce jeux remontent au **vingtième siècle**, en Chine.

Il change des fois de nom et on peut le trouver sous l'étiquette d'échecs des animaux, jeu de la jungle, le roi de la jungle ou simplement jungle.

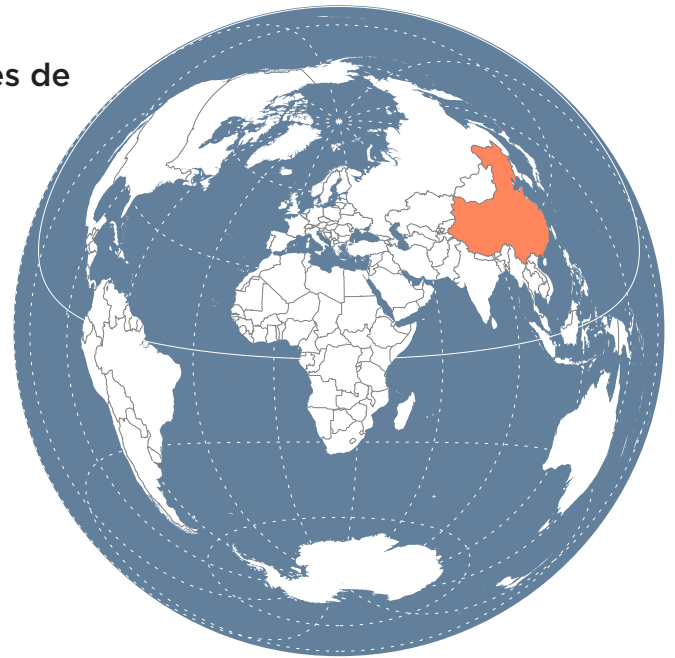

Chine

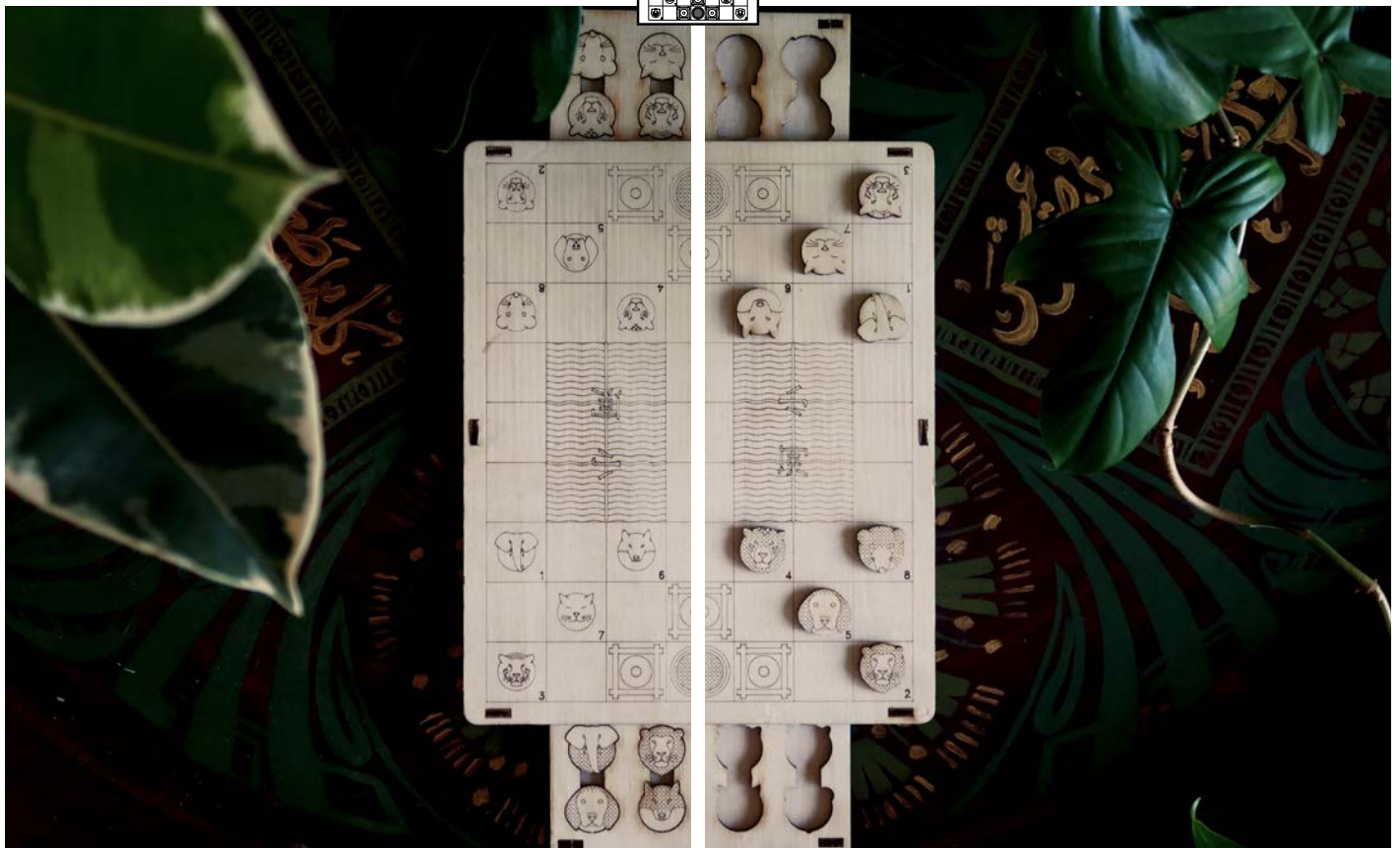
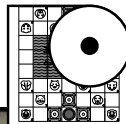

Décrochez les pièces avec précaution.

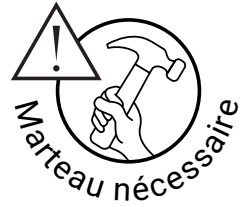

1 Identifiez les pièces

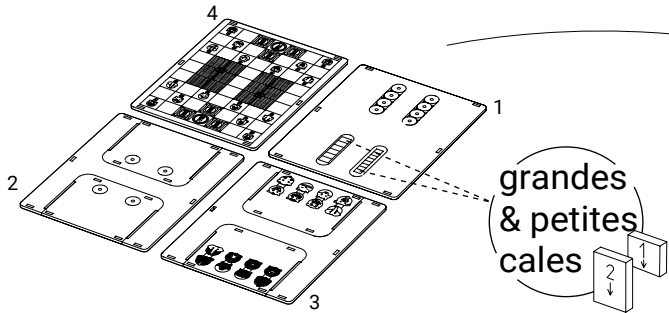

2 Détachez les pièces

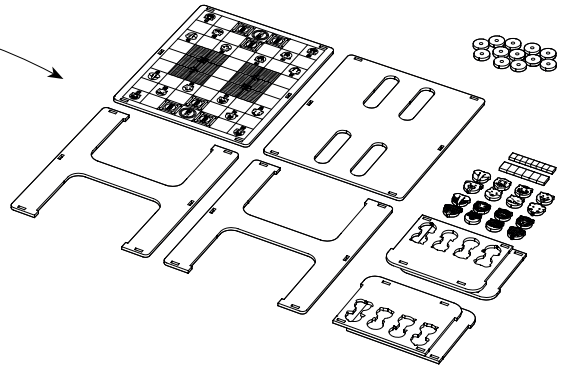

3 Assemblez les tiroirs en premier

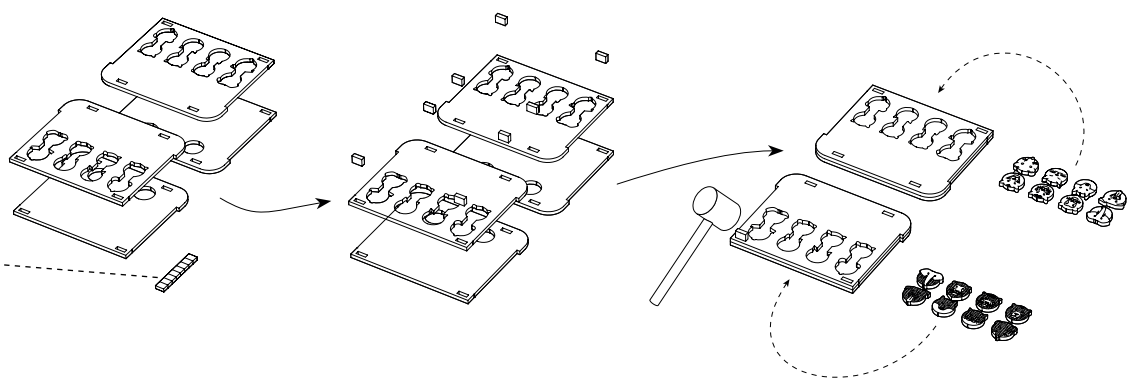
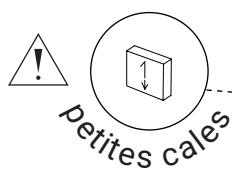

4 Alignez les planches dans l'ordre

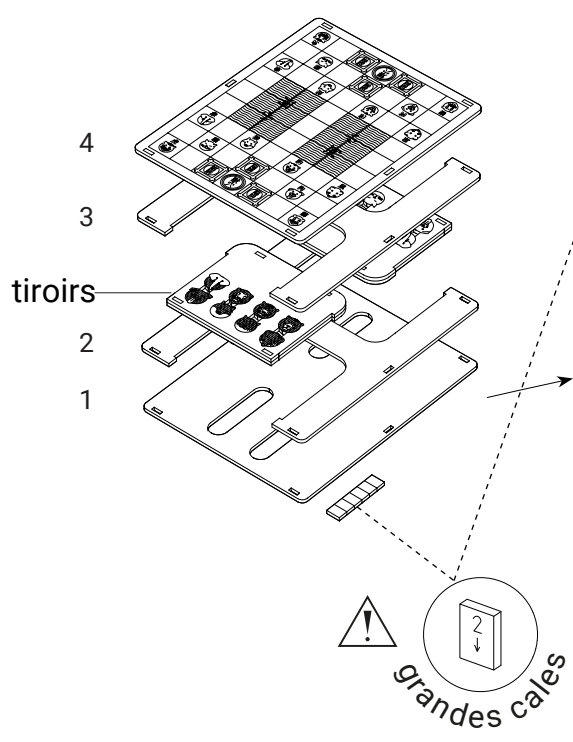

5 Assemblez le jeu avec les tiroirs rangés

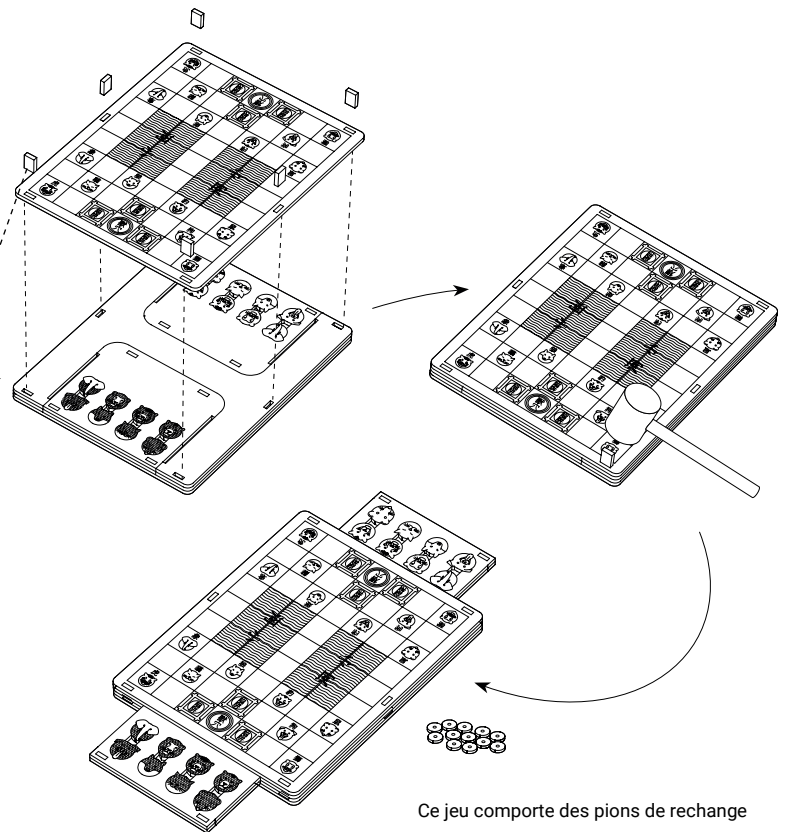

Ce jeu comporte des pions de rechange

Règles du jeu

2 joueurs

-  Elephant
x 2
-  Lion
x 2
-  Tigre
x 2
-  Panthère
x 2
-  Chien
x 2
-  Loup
x 2
-  Chat
x 2
-  Sourie
x 2

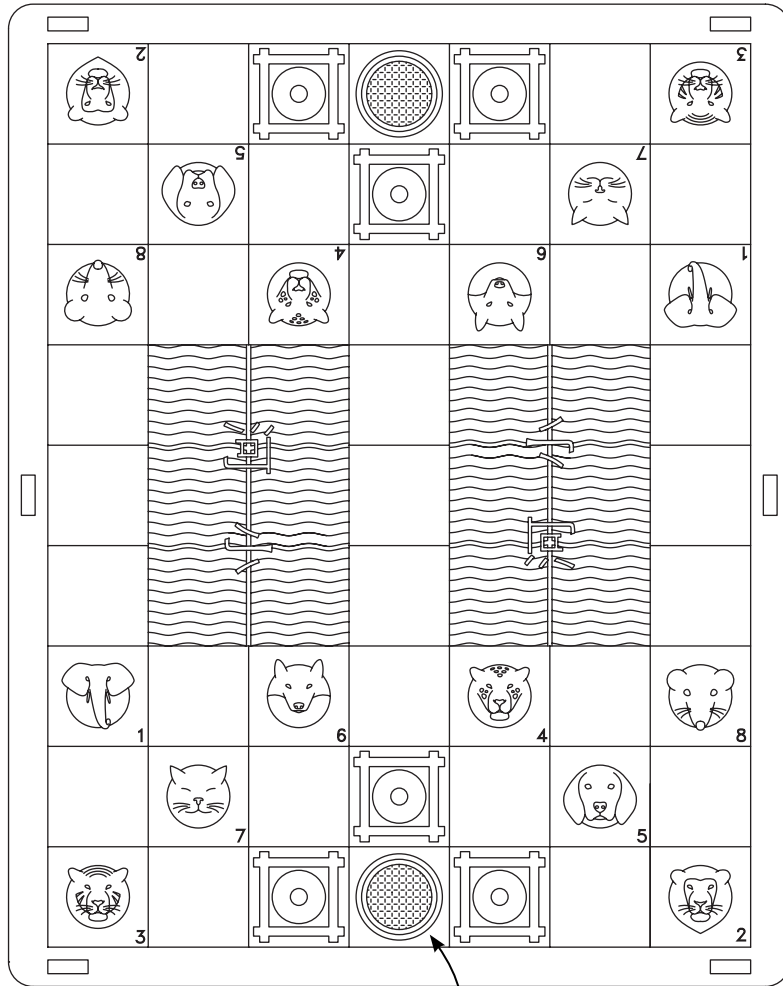

But du jeu : occuper le camp adverse avec un de ses animaux.

Tous les animaux se déplacent d'une seule case.

Le déplacement en diagonal est interdit.

Seul le rat peut se déplacer sur la zone d'eau, mais il ne pourra pas attaquer en sortant de l'eau.

Seuls le tigre et le lion peuvent sauter au dessus de l'eau, cela n'impacte pas leurs attaques.

L'éléphant (1) mange le lion (2), qui mange le tigre (3), etc.

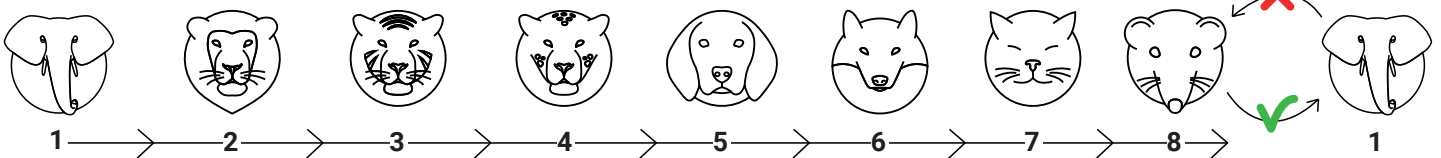

ATTENTION : La souris (8) mange l'éléphant (1) mais l'éléphant ne peut pas manger la souris !

Les pièges :

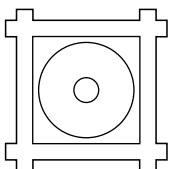

Un animal présent sur un piège peut se faire manger par n'importe lequel des animaux.

Le camp :

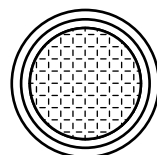

Les animaux ne peuvent se placer sur leur propre camp.