

✉ [info@25-25-lesjeux.com](mailto:info@25-25-lesjeux.com)

🌐 [www.25-25-lesjeux.com](http://www.25-25-lesjeux.com)

📷 [@2525lesjeux](https://www.instagram.com/2525lesjeux)

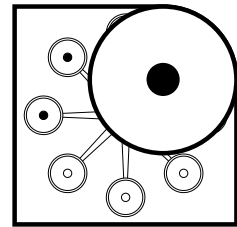

# mu torere

Jeu de stratégie zéro déchet

*Parce qu'on joue pas avec la planète*



Fabriqué en France



Bois durable



Montage sans colle



Jeu à construire



Réflexion



Personnalisable



À partir de

# mū torere

## Jeu de stratégie zéro déchet

*Parce qu'on joue pas avec la planète*

 5 min

 2 joueurs

 +6 ans

Le **Mu Torere** est un jeu **Maori** originaire de **Nouvelle-Zélande**. Il est principalement joué par la tribu des **Ngati Porou** au Nord-Est de l'île du Nord (Te Ika-a-Maui).

**C'est l'unique jeu de plateau Maori.**

Il y a 1180 positions possibles dont **208 gagnantes**.

Quand les colons anglais arrivèrent sur l'île, **le chef de la tribu Ngati, proposa une partie au gouverneur G. Grey**, misant l'intégralité du pays, mais ce dernier refusa. Il fit peut-être bien de faire ce choix car les experts à ce jeu sont dits pouvoir prévoir **jusqu'à 40 coups en avance !**

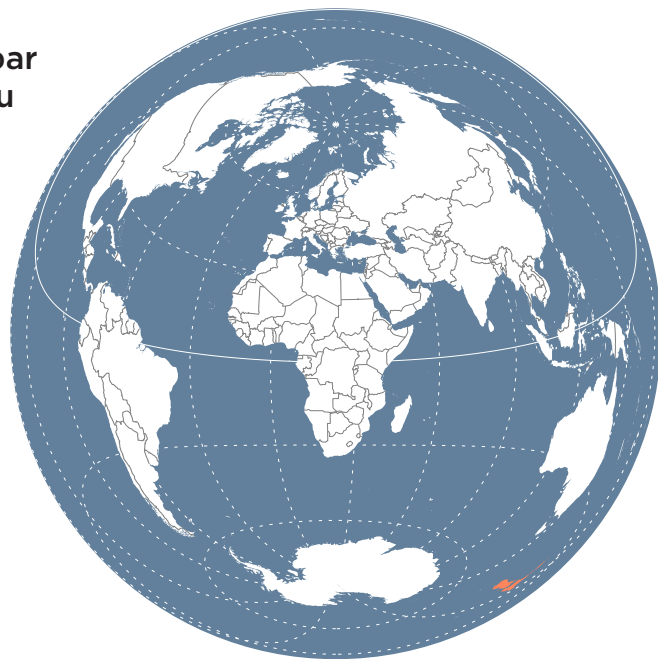

Nouvelle-Zélande

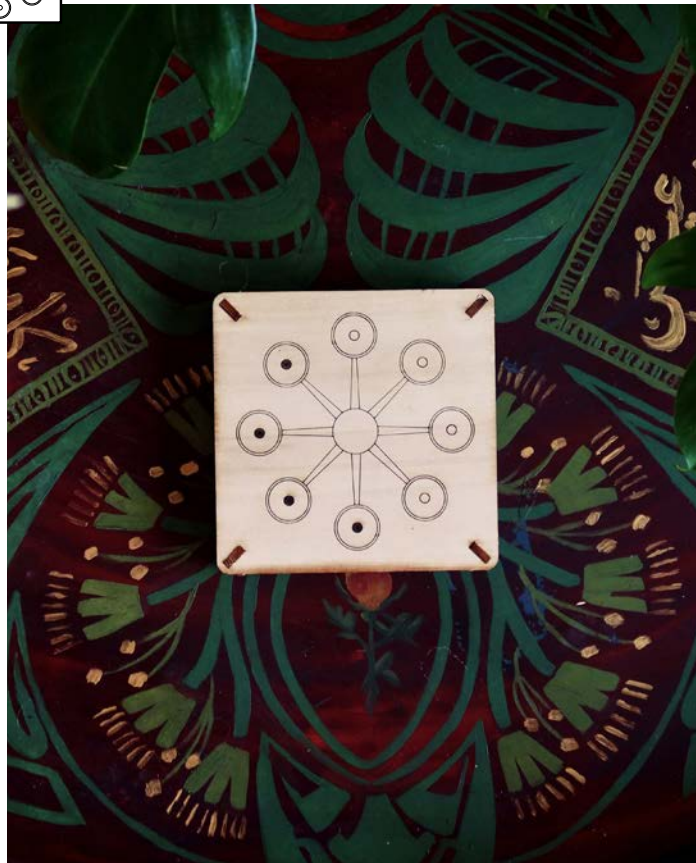
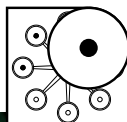

Décrochez les pièces avec précaution.



**1** Identifiez les pièces

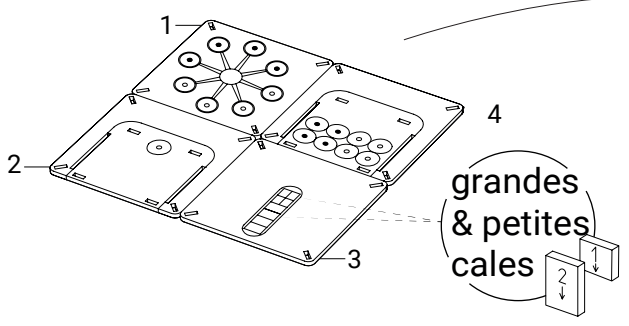

**2** Détachez les pièces

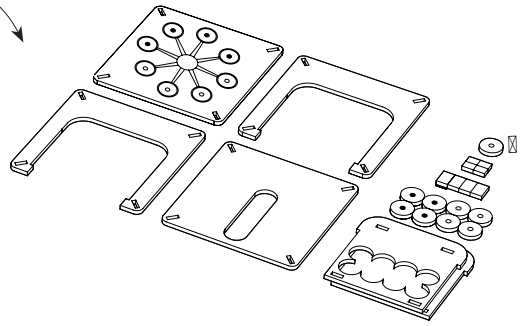

**3** Assemblez les tiroirs en premier

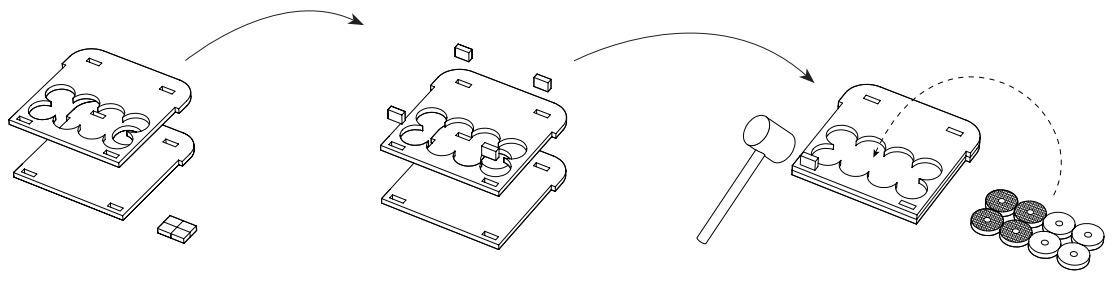
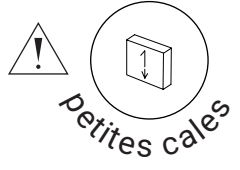

**4** Alignez les planches dans l'ordre

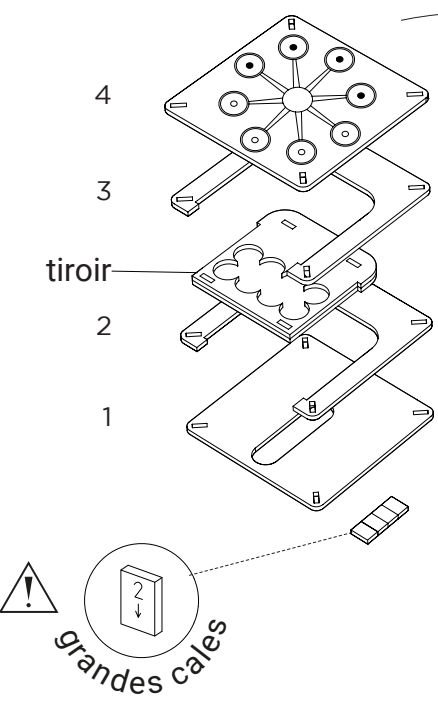

**5** Assemblez le jeu avec les tiroirs rangés

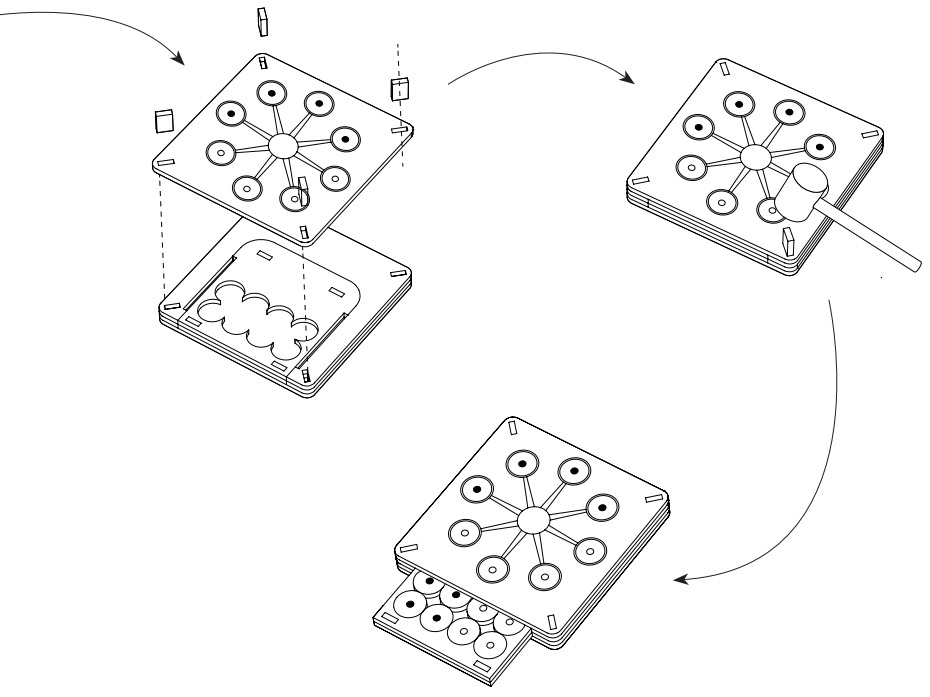

Ce jeu comporte des pions de rechange.

# Règles du jeu

2 joueurs

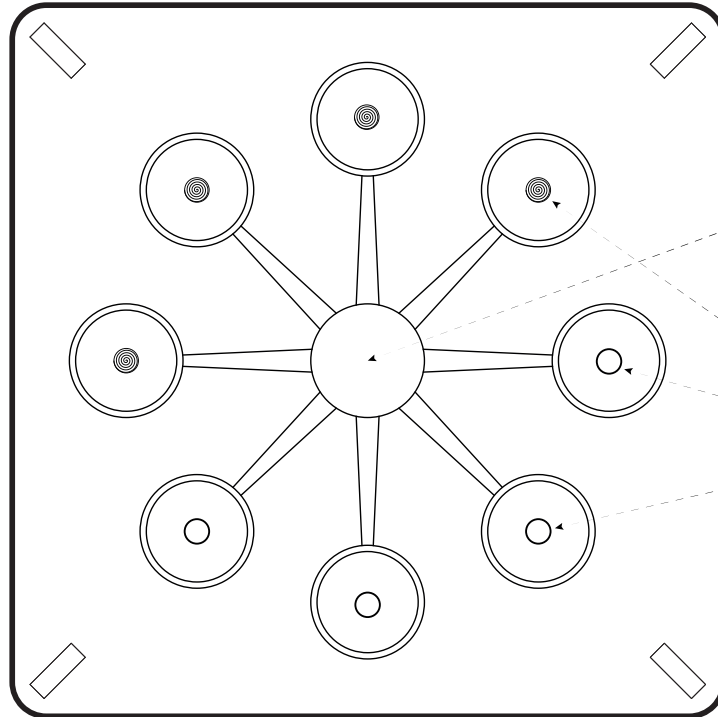

**But du jeu : Bloquer son adversaire**

Au départ, chaque joueur place ses quatre pions sur les cercles extérieurs.  
Les pions foncés commencent toujours. Les joueurs jouent un pion chacun leur tour.  
Chaque cercle ne peut contenir qu'un seul pion et les pions ne peuvent pas sauter.

**Il existe 3 différents mouvements :**

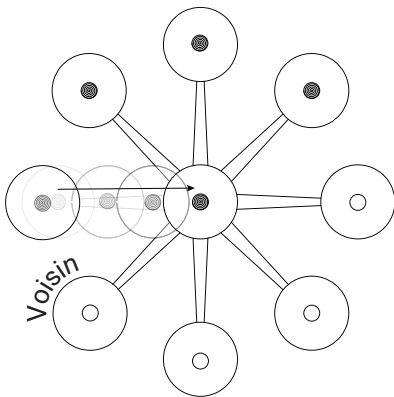

Un pion se déplace d'un **cercle vers le cercle central**, le Putahi.  
Pour se faire, le pion doit être **voisin** avec au moins un pion de l'adversaire

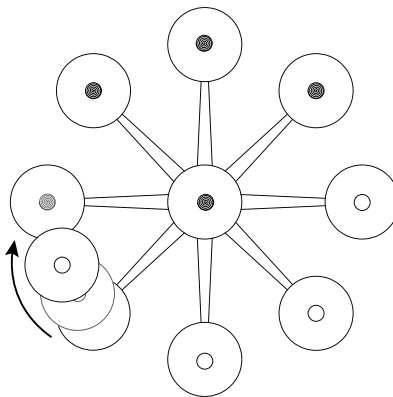

Un pion se **déplace d'un cercle vers un autre cercle vide voisin**.

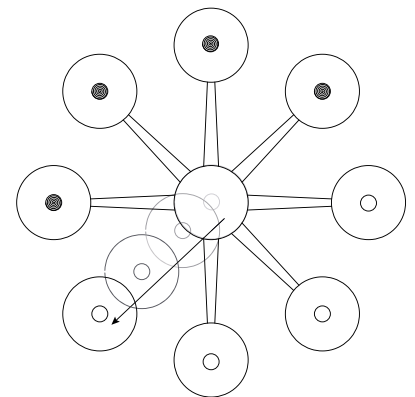

Un pion se déplace du **cercle central**, le Putahi,  
**vers un cercle extérieur vide**.

**Le joueur qui ne peut plus se déplacer  
ni sur les cercles extérieurs, ni au centre, perd la partie.**

**Son adversaire remporte la partie.**